



КОРВЕТ 563

ООО "ЭНКОР-Инструмент-Воронеж"

НОЖНИЦЫ РЫЧАЖНЫЕ

РУКОВОДСТВО ПО ЭКСПЛУАТАЦИИ



Артикул 95630

РОССИЯ ВОРОНЕЖ

www.enkor.ru

EAC

<p>Дата « » 20... г. _____ подпись механика</p> <p>Владелец рычажных ножниц _____ личная подпись</p> <p>Утверждаю: _____ руководитель ремонтного предприятия</p> <p>наименование ремонтного предприятия или его штамп</p> <p>Дата « » 20... г. _____ личная подпись</p> <p>Место для заметок</p>	линия отреза
<p>Дата « » 20... г. _____ подпись механика</p> <p>Владелец рычажных ножниц _____ личная подпись</p> <p>Утверждаю: _____ руководитель ремонтного предприятия</p> <p>наименование ремонтного предприятия или его штамп</p> <p>Дата « » 20... г. _____ личная подпись</p> <p>Место для заметок</p>	линия отреза
<p>Дата « » 20... г. _____ подпись механика</p> <p>Владелец рычажных ножниц _____ личная подпись</p> <p>Утверждаю: _____ руководитель ремонтного предприятия</p> <p>наименование ремонтного предприятия или его штамп</p> <p>Дата « » 20... г. _____ личная подпись</p> <p>Место для заметок</p>	линия отреза
<p>Дата « » 20... г. _____ подпись механика</p> <p>Владелец рычажных ножниц _____ личная подпись</p> <p>Утверждаю: _____ руководитель ремонтного предприятия</p> <p>наименование ремонтного предприятия или его штамп</p> <p>Дата « » 20... г. _____ личная подпись</p> <p>Место для заметок</p>	линия отреза

Уважаемый покупатель!

Вы приобрели ножницы рычажные, изготовленные в КНР по заказу ООО «ЭНКОР-Инструмент-Воронеж». Перед вводом в эксплуатацию ножниц внимательно и до конца прочтите настоящее руководство по эксплуатации и сохраните его на весь срок использования ножниц.

СОДЕРЖАНИЕ

- 1. ОБЩИЕ УКАЗАНИЯ
- 2. ТЕХНИЧЕСКИЕ ДАННЫЕ
- 3. КОМПЛЕКТНОСТЬ
- 4. УКАЗАНИЯ ПО ТЕХНИКЕ БЕЗОПАСНОСТИ
- 5. РАСПАКОВКА
- 6. УСТРОЙСТВО
- 7. СБОРКА
- 8. МОНТАЖ
- 9. РАБОТА
- 10. ТЕХНИЧЕСКОЕ ОБСЛУЖИВАНИЕ
- 10.1. Общее регламентное обслуживание
- 10.2. Замена ножей
- 11. РЕКОМЕНДУЕМЫЕ НОЖИ
- 12. ТРАНСПОРТИРОВКА И ХРАНЕНИЕ
- 13. КРИТЕРИИ ПРЕДЕЛЬНОГО СОСТОЯНИЯ, УТИЛИЗАЦИЯ
- 14. СВИДЕТЕЛЬСТВО О ПРИЕМКЕ И ПРОДАЖЕ
- 15. ГАРАНТИЙНЫЕ ОБЯЗАТЕЛЬСТВА
ГАРАНТИЙНЫЕ ТАЛОНЫ

Настоящее руководство по эксплуатации предназначено для изучения и правильной эксплуатации ножниц рычажных модели «Корвет 563». Надёжность работы рычажных ножниц и срок их службы во многом зависят от грамотной эксплуатации, поэтому необходимо внимательно изучить руководство по эксплуатации.

НЕ ПРИСТУПАЙТЕ К СБОРКЕ И ЭКСПЛУАТАЦИИ РЫЧАЖНЫХ НОЖНИЦ, НЕ ИЗУЧИВ РУКОВОДСТВО ПО ЭКСПЛУАТАЦИИ.

1. ОБЩИЕ УКАЗАНИЯ

- 1.1. Ножницы рычажные «Корвет 563» (ножницы с ручным приводом рычажные) предназначены для резки полос, пластин, а также прутков из стали и цветных металлов.
- 1.2. Ножницы предназначены для эксплуатации и хранения в следующих условиях:
 - температура окружающей среды от 1 °С до 35 °С;
 - относительная влажность воздуха до 80 % при температуре 25 °С.
 Если ножницы внесены в зимнее время в отапливаемое помещение с улицы или из холодного помещения, не собирайте и не используйте ножницы некоторое время: подождите, пока они прогреются до температуры окружающего воздуха.
- 1.3. Приобретая ножницы, проверьте их работоспособность, комплектность (см. раздел 3), наличие гарантийных талонов в руководстве по эксплуатации, дающих право на бесплатное устранение заводских дефектов в период гарантийного срока, при наличии на них даты продажи, штампа магазина и разборчивой подписи или штампа продавца.
- 1.4. После продажи ножниц претензии по некомплектности не принимаются.

2. ТЕХНИЧЕСКИЕ ДАННЫЕ

2.1. Основные параметры ножниц приведены в таблице 1:

Таблица 1

Наименование параметра	Значение параметра
Длина ножа, дюймов	8
Максимальная толщина разрезаемого листового металла, мм	6
Макс. размер разрезаемой металлической полосы (ширина x толщина), мм	70x6
Макс. сечение (или диаметр) разрезаемого металлического прутка, мм	13
Длина ножа, мм	200
Габаритные размеры упаковки (ДxШxВ), мм	500 x 160 x 450
Масса (нетто/брутто), кг	17/19

3. КОМПЛЕКТНОСТЬ (Рис. 1)

- А. Ножницы.....1 шт.
 Б. Рычаг.....1 шт.
 В. Винты.....2 шт.
 Руководство по эксплуатации.....1 экз.
 Упаковка.....1 шт.



Рис. 1

4. УКАЗАНИЯ ПО ТЕХНИКЕ БЕЗОПАСНОСТИ

ПРЕДУПРЕЖДЕНИЕ: не используйте ножницы до тех пор, пока внимательно не ознакомитесь с изложенными в «Руководстве» рекомендациями и поэтапно не изучите все пункты настройки и регулировки.

- Ознакомьтесь с техническими характеристиками, назначением и конструкцией ножниц.
- Выработайте в себе привычку: прежде чем использовать ножницы убедитесь в том, что все используемые при настройке инструменты удалены и не будут мешать резанию.
- Позаботьтесь о хорошем освещении рабочего места и свободе передвижения вокруг ножниц.
- Содержите рабочее место в чистоте, не допускайте загромождения посторонними предметами.
- Запрещается использование ножниц в помещениях со скользким полом, например, засыпанном опилками или натертом воском.
- Дети и посторонние лица должны находиться на безопасном расстоянии от рабочего места. Запирайте рабочее помещение на замок. Ножницы не предназначены для использования людьми (включая детей), у которых есть физические, нервные или психические отклонения или недостаток опыта и знаний, за исключением случаев, когда за такими лицами осуществляется надзор или проводится их инструктирование относительно использования ножниц лицом, отвечающим за их безопасность. Необходимо осуществлять надзор за детьми с целью недопущения их игр с ножницами.
- К работе с ножницами не допускаются дети и неподготовленные лица.
- Перед работой ножницами необходимо внимательно изучить данное руководство по эксплуатации, а также соответствующую справочную и учебную литературу.
- Одевайтесь правильно. Для работы надевайте спецодежду. Всегда работайте в нескользящей обуви и убирайте назад длинные волосы.
- Всегда работайте в защитных очках: обычные очки таковыми не являются, поскольку не противостоят ударам.
- Держите руки на расстоянии не менее 15 см от лезвия ножа и от линии резания.
- Запрещается резать листы толщиной, превосходящей возможности ножниц (см. Таблицу 1).
- Запрещается резать этими ножницами заготовки, которые настолько малы, что вы не можете их надежно закрепить и удерживать.
- При установке или удержании листового металла или прутка используйте защитные перчатки. Исключите возможность получения травмы об острые кромки листового металла или лезвие ножа как во время использования ножниц, так и при их хранении.
- Надёжно фиксируйте обрабатываемый листовый металл или прутки при его резании. Исключите падение или смещение листа металла во время резания, а также падение его частей после резания.
- Ножницы должны быть установлены и надежно закреплены на горизонтальной устойчивой поверхности. Исключите опрокидывание ножниц.
- Будьте особенно внимательны при резании больших, очень маленьких или неудобных заготовок из металла.
- Исключите при работе соскальзывание руки с рычага. Рычаг должен быть сухим, без наличия на нем следов

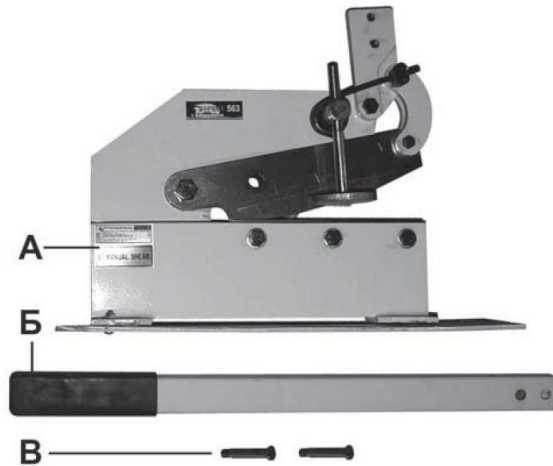
КОРЕШОК № 1 На гарантийный ремонт Ножницы рычажные модели «Корвет 563» Гарантийный талон изъят «.....» 20.....года Ремонт произвел	КОРЕШОК № 2 На гарантийный ремонт Ножницы рычажные модели «Корвет 563» Гарантийный талон изъят «.....» 20.....года Ремонт произвел	КОРЕШОК № 3 На гарантийный ремонт Ножницы рычажные модели «Корвет 563» Гарантийный талон изъят «.....» 20.....года Ремонт произвел	КОРЕШОК № 4 На гарантийный ремонт Ножницы рычажные модели «Корвет 563» Гарантийный талон изъят «.....» 20.....года Ремонт произвел
Гарантийный талон ООО «ЭНКОР – Инструмент – Воронеж», Россия, 394006, г. Воронеж, пл. Ленина, 8. ТАЛОН № 1 На гарантийный ремонт рычажных ножниц «КОРВЕТ 563» зав. № Изготовлены «.....» // М. П. Проданы наименование торга или штампа Дата «.....» 20.....г. подпись продавца Владелец: адрес, телефон Выполнены работы по устранению дефекта	Гарантийный талон ООО «ЭНКОР – Инструмент – Воронеж», Россия, 394006, г. Воронеж, пл. Ленина, 8. ТАЛОН № 2 На гарантийный ремонт рычажных ножниц «КОРВЕТ 563» зав. № Изготовлены «.....» // М. П. Проданы наименование торга или штампа Дата «.....» 20.....г. подпись продавца Владелец: адрес, телефон Выполнены работы по устранению дефекта	Гарантийный талон ООО «ЭНКОР – Инструмент – Воронеж», Россия, 394006, г. Воронеж, пл. Ленина, 8. ТАЛОН № 3 На гарантийный ремонт рычажных ножниц «КОРВЕТ 563» зав. № Изготовлены «.....» // М. П. Проданы наименование торга или штампа Дата «.....» 20.....г. подпись продавца Владелец: адрес, телефон Выполнены работы по устранению дефекта	Гарантийный талон ООО «ЭНКОР – Инструмент – Воронеж», Россия, 394006, г. Воронеж, пл. Ленина, 8. ТАЛОН № 4 На гарантийный ремонт рычажных ножниц «КОРВЕТ 563» зав. № Изготовлены «.....» // М. П. Проданы наименование торга или штампа Дата «.....» 20.....г. подпись продавца Владелец: адрес, телефон Выполнены работы по устранению дефекта

машин, болтов, гаек и фланцев крепления, шлангов, фильтров и т.д.);

- обслуживание машины (станка) в условиях не авторизованного сервисного центра, очевидные попытки вскрытия и самостоятельного ремонта (повреждены шлицы крепежных элементов, пломбы, защитные стикеры и т.д.), при внесении самостоятельных изменений в конструкцию (в т.ч., удлинение шнура питания и т.д.);
- ремонт с использованием неоригинальных запасных частей;
- профилактическое обслуживание (регулировка, чистка, смазка, промывка и прочий уход).

Техническое обслуживание машины (станка), проведение регламентных работ, регулировок, указанных в руководстве по эксплуатации, диагностика не относятся к гарантийным обязательствам и оплачиваются согласно действующим расценкам сервисного центра;

- Эксплуатация машины (станка) при любых повреждениях изоляции шнуров питания (механических, термических) категорически запрещается в связи с опасностью причинения вреда жизни/здоровью владельца. Владелец, подписывая настоящие условия гарантии, подтверждает право авторизованного сервисного центра, при обнаружении указанных повреждений, осуществить замену шнуров питания без дополнительного согласования с владельцем по действующим на момент замены расценкам.

Предметом гарантии не является неполная комплектация машины (станка), которая могла быть выявлена при продаже. Претензии от третьих лиц не принимаются.

Срок гарантии продлевается на время нахождения машины (станка) в гарантийном ремонте.

РЕКОМЕНДАЦИИ ПОТРЕБИТЕЛЮ:

Во всех случаях нарушения нормальной работы машины (станка), например: падение оборотов, изменение шума, появление постороннего запаха, дыма, вибрации, стука, повышенного искрения на коллекторе – прекратите работу и обратитесь в сервисный центр «Корвет» или гарантийную мастерскую.

При заключении договора купли-продажи машины (станка), указанного в настоящем гарантийном талоне, покупатель был ознакомлен:

- с гарантийным сроком, сроком службы (сроком годности или моторесурсом, если указан) на приобретаемый товар, а также со сведениями о необходимых действиях покупателя по истечении указанных сроков и возможных последствий в случае невыполнения таких действий, если товар по истечении указанных сроков представляет опасность для жизни, здоровья и имущества потребителя или окружающих, или становится непригодным для использования по назначению;
- с правилами эффективной и безопасной эксплуатации, хранения, транспортировки и утилизации приобретаемой машины (станка), рекомендованными изготовителем.

Данные правила покупателю понятны. Покупатель обязуется ознакомить с этими правилами лиц, которые будут непосредственно эксплуатировать приобретенную машину (станок).

При заключении договора купли-продажи покупатель ознакомлен с назначением приобретаемой машины (станка), её техническими характеристиками, номинальными и максимальными возможностями и характеристиками.

При заключении договора купли-продажи машины (станка), указанного в гарантийном талоне, продавец передал, а покупатель получил руководство по эксплуатации и заполненный гарантийный талон на приобретаемую машину (станок) на русском языке.

Машина (станок) получена в исправном состоянии в полной комплектации, указанной в руководстве по эксплуатации, проверена продавцом в моем присутствии и мной лично. На момент продажи видимых повреждений не обнаружено (царапины, вмятины, трещины на корпусе и прочие внешние недостатки). Претензий по качеству, работоспособности и комплектации машины (станка) не имею.

С условиями гарантийного обслуживания ознакомлен и согласен.

Подпись владельца: _____

Сервисный центр «Корвет» тел./ факс (473) 239-24-84, 2619-645
E-mail: ivannikov@enkor.ru
E-mail: orlova@enkor.ru

Изготовитель:
ШАНХАЙ ДЖОЕ ИМПОРТ ЭНД ЭКСПОРТ КО., ЛТД.
Китай, Рм 339, № 551 ЛАОШАНУЧУН, ПУДОНГ, ШАНХАЙ, П.Р.

Импортер:
ООО «ЭНКОР - Инструмент - Воронеж»: 394018,
Воронеж, пл. Ленина, 8. Тел./факс: (473) 239-03-33
E-mail: opt@enkor.ru

смазочных материалов.

4.19. Под ножницами не должны скапливаться обрезки, стружка, мусор и т.п.

4.20. Запрещается разрезать одновременно несколько заготовок.

4.21. Проверьте и убедитесь в отсутствии посторонних предметов, обрезков, грязи и т.п. в зоне резания.

4.22. Не используйте ножницы для резания других материалов, кроме стальных листов и листов из цветных металлов, а также прутков.

4.23. Используйте только соответствующий рабочий инструмент (нож).

4.24. Запрещается изменять конструкцию ножниц, а также удлинять ручку рычага.

4.25. Контролируйте исправность и состояние ножа, деталей ножниц, правильность регулировки подвижных деталей, соединений подвижных деталей, правильность установок и регулировок. Любая неисправная деталь должна немедленно ремонтироваться или заменяться.

4.26. Используйте только рекомендованные комплектующие. Соблюдайте указания, прилагаемые к комплектующим. Применение несоответствующих комплектующих может стать причиной несчастного случая или поломки ножниц.

4.27. Перед первым применением ножниц обратите внимание на правильность сборки и надежность установки.

ВНИМАНИЕ! Держите руки вне области резания лезвия ножа. Для исключения возможности коррозии деталей ножниц не подвергайте ножницы воздействию повышенной влажности.

4.28. Перед работой проверьте лезвие ножа на наличие на нем трещин или повреждений. Лезвие ножа с трещинами, сколами или другими повреждениями следует немедленно заменить.

4.29. Перед использованием ножниц проверьте ножницы без разрезаемой заготовки, максимально поднимите вверх нож и опустите его в крайнее нижнее положение. Не работайте ножницами, если вам что-то показалось ненормальным в движении ножа, до устранения неисправности или до выполнения соответствующей регулировки.

4.30. Оберегайте лезвие ножа от ударов сколов и других повреждений.

4.31. Используйте ножи, рекомендованные ООО «ЭНКОР-Инструмент-Воронеж».

4.33. При резании необходимо помнить о максимальных возможностях ножниц (см. Таблицу 1).

4.33. Будьте внимательны, особенно при выполнении повторяющихся, монотонных действий. Не успокаивайтесь ошибочным чувством безопасности.

4.34. Избегайте неудобных положений рук, т. к. при внезапном соскальзывании одна или обе руки могут оказаться на линии резания или рядом с лезвием ножа.

4.35. Выполняйте резание плавно, без рывков и ударов. Если резание листа металла не удастся, прекратите использование ножниц до выяснения причин.

4.36. Не работайте с ножницами, если принимаете лекарства или находитесь в состоянии алкогольного или наркотического опьянения.

5. РАСПАКОВКА

5.1. Откройте упаковку.

5.2. Аккуратно извлеките ножницы и все комплектующие из упаковки на заранее подготовленную ровную, устойчивую поверхность, аккуратно разложите узлы и детали ножниц.

5.3. Проверьте комплектность ножниц в соответствии с разделом 3.

5.4. Освободите узлы и детали от консервационной смазки.

ВНИМАНИЕ: На некоторые детали нанесено защитное покрытие. Для обеспечения правильной сборки и работы снимите это покрытие. Защитное покрытие удаляется уайт-спиритом с помощью мягкой салфетки. Растворители могут повредить поверхность. Для очистки окрашенных, пластмассовых и резиновых деталей используйте мыло и воду. Тщательно протрите все детали чистой сухой салфеткой и слегка смажьте жидким машинным маслом все неокрашенные поверхности.

6. УСТРОЙСТВО (Рис. 2)

6.1. Ножницы состоят из следующих сборочных единиц и деталей:

1. Рычаг
2. Винт крепления (подвижного ножа)
3. Нож подвижный (верхний)
4. Нож неподвижный (нижний)
5. Винт крепления (ножа неподвижного)
6. Основание
7. Упор
8. Отверстие (для резки прутка)
9. Втулка (для резки прутка)



Рис. 2

7. СБОРКА (Рис. 2)

Установите и надежно закрепите с помощью двух винтов (В) (Рис. 1) рычаг (1) (Рис. 2).

8. МОНТАЖ

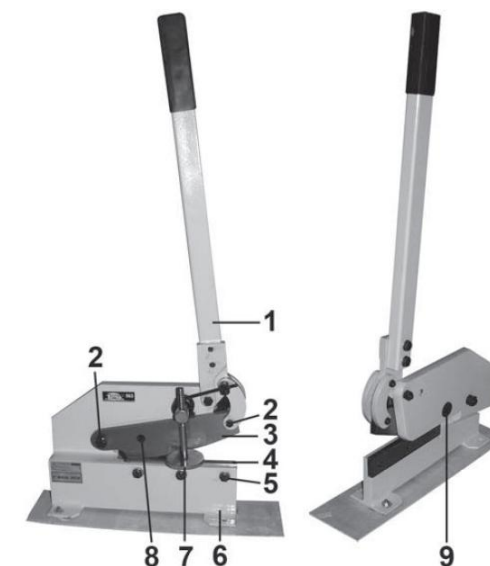
Закрепите ножницы на прочной и устойчивой рабочей поверхности верстака с помощью болтовых соединений (не комплектуется) через монтажные отверстия в основании (6) (Рис. 2).

9. РАБОТА

Внимание!!! Прежде чем приступить к работе с ножницами, внимательно изучите руководство по эксплуатации, возможности данных ножниц (см. Таблицу 1). Прежде чем работать с заготовкой необходимо изучить свойства материала, из которого она сделана, а также геометрические параметры и её размеры. Настоятельно рекомендуем изучить дополнительную справочную или учебную литературу, касающуюся предстоящей операции резания.

9.1. В исходном состоянии рукоятка рычага (1) и нож (3) должны находиться в крайнем верхнем положении.

9.2. Предварительно размеченный листовой металл установите горизонтально между верхним ножом (3) и нижним ножом (4). Если разрезается пруток, то его необходимо пропустить через втулку (9) и отверстие (8), предварительно совместив их.

9.3. Перед резанием позаботьтесь о том, чтобы разрезаемая заготовка находилась в горизонтальной плоскости. Исключите её движение и смещение во время резания. Для удержания листовой заготовки используйте упор (7). Отрегулируйте упор (7) так, чтобы отрезаемая часть листовой заготовки не поднималась вверх во время резания, а упиралась в его поверхность.

Также необходимо исключить падение крупных частей заготовки и обрезков. Если выполняется резание заготовок с образованием небольших частей или обрезков, необходимо предусмотреть специальную тару (ящик), в которую должны скапливаться отрезанные части или обрезки (мусор) сразу после разрезания.

9.4. Перед резанием заготовок из листового металла рекомендуется смазать жидким машинным маслом ножи (3) и (4).

9.5. Резание выполняется плавным опусканием рукоятки рычага (1) вниз. Резание должно выполняться плавно и быстро, без резких движений, рывков и ударов.

Внимание!!! Держите руки на расстоянии от ножей (3) и (4). Не допускайте попадание пальцев на ножи (3) и (4) или во втулку (9) или в отверстие (8).

9.6. После завершения резания за рукоятку переведите рычаг (1) с верхним ножом (3) в верхнее положение.

9.7. Постоянно контролируйте состояние ножей (3) и (4), проверяйте их на наличие трещин и сколов, в случае необходимости заменяйте их.

10. ТЕХНИЧЕСКОЕ ОБСЛУЖИВАНИЕ

10.1. Общее регламентное обслуживание

10.1.1. Содержите ножницы и рабочее место в чистоте. Не допускайте накопления пыли, стружки, обрезков и посторонних предметов на ножницах и их деталях. После выполнения операций резания очищайте ножницы щеткой.

10.1.2. Заменяйте изношенные детали по мере необходимости.

10.1.3. Рабочие ножи (3) и 4 (Рис. 2) должны быть чистыми, слегка смазанными маслом.

10.1.4. Периодически проверяйте состояние крепления и положение всех сопрягаемых деталей.

10.1.5. Перед началом работы и после окончания рекомендуется добавить несколько капель масла в подвижные сопряжения (оси вращения и т.п.).

10.2. Замена ножей (Рис. 2)

Следите за состоянием ножей (3) и (4). Недопустимо использовать ножи (3) и (4) с трещинами, сколами или с затупившимися лезвиями. При необходимости заменяйте ножи (3) или (4) на новые.

10.2.1. Для снятия ножа (3) или (4) необходимо выкрутить два винта (2) (удерживающие нож (3) с обеих сторон) или три винта (5) (удерживающие нож (4)), соответственно.

10.2.2. Осторожно снимите нож (3) или (4) и установите на его место новый.

Внимание!!! При снятии и установке ножей (3) или (4) будьте внимательны и осторожны: их лезвия очень острые и могут стать причиной травмы.

10.2.3. Надежно закрепите ножи (3) и (4) винтами (2) и (5), соответственно.

11. РЕКОМЕНДУЕМЫЕ НОЖИ

Комплект ножей (нож верхний и нож нижний) для «Корвет-563» - **Артикул 23806**.

12. ТРАНСПОРТИРОВКА И ХРАНЕНИЕ

Перед транспортировкой ножниц на существенные расстояния их необходимо очистить от грязи и пыли, разобрать и уложить все их детали в упаковку так, как они были упакованы при продаже.

Переносить ножницы следует с учетом их массы, при необходимости используя специальные подъемные устройства.

Хранить ножницы необходимо при нормальной температуре в теплом сухом помещении, недоступном для детей. При этом все детали должны быть чистыми. При длительном хранении рекомендуется смазать неокрашенные металлические поверхности и соединения консервационной смазкой.

13. КРИТЕРИИ ПРЕДЕЛЬНОГО СОСТОЯНИЯ, УТИЛИЗАЦИЯ

Критериями предельного состояния ножниц являются состояния, при которых их дальнейшая эксплуатация недопустима или экономически нецелесообразна. Например, чрезмерный износ, коррозия, деформация, старение или разрушение узлов и деталей или их совокупности при невозможности их устранения в условиях авторизованных

сервисных центров оригинальными деталями, или экономическая нецелесообразность проведения ремонта. Ножницы и их комплектующие, вышедшие из строя и не подлежащие ремонту, необходимо сдать на специальные приемные пункты по утилизации. Не выбрасывайте вышедшее из строя оборудование в бытовые отходы.

14. СВИДЕТЕЛЬСТВО О ПРИЕМКЕ И ПРОДАЖЕ

Ножницы рычажные «Корвет 563» (ножницы с ручным приводом рычажные) Зав. № _____ соответствуют требованиям Технического регламента таможенного союза 010/2011 «О безопасности машин и оборудования», обеспечивающим безопасность жизни, здоровья потребителей и охрану окружающей среды и признаны годными к эксплуатации.

“ _____ ” 201 г. _____
(дата изготовления) (штамп ОТК)

Дата продажи “ _____ ” 201 г. _____
(подпись продавца) (штамп магазина)

15. ГАРАНТИЙНЫЕ ОБЯЗАТЕЛЬСТВА

Гарантийный срок эксплуатации машины (станка) составляет **36 месяцев** с даты продажи через розничную сеть. Назначенный срок службы машины (станка) – 5 лет.

ООО «ЭНКОР-Инструмент-Воронеж» устанавливает **«безусловную гарантию» на первые 12 месяцев**, при которой выполняется бесплатный ремонт по устранению любых дефектов машины (станка) «Корвет» только в условиях авторизованных сервисных центров и при наличии правильно заполненного гарантийного талона и свидетельства о приёмке и продаже, кроме случаев:

- механические повреждения, связанные с неаккуратной эксплуатацией, сборкой, транспортировкой и хранением;
- после проведения самостоятельного вскрытия и ремонта, изменения конструкции или ремонта в не авторизованном сервисном центре;
- если причиной поломки стала эксплуатация машины (станка) не по назначению.

Производитель гарантирует надёжную работу машины (станка) модели «Корвет» при соблюдении условий хранения, правильности монтажа, использования по назначению, соблюдении правил эксплуатации и обслуживания, указанных в руководстве по эксплуатации.

По окончании действия **«безусловной гарантии»** вступают в силу следующие условия гарантийного обслуживания:

В течение последующего периода гарантийного срока владелец имеет право на бесплатное устранение неисправностей, которые явились следствием производственных дефектов. Техническое освидетельствование изделия на предмет установления гарантийного случая производится только в авторизованных сервисных центрах, перечисленных в приложении или на сайте www.enkor.ru.

Гарантийный ремонт производится только при наличии гарантийного талона. При отсутствии отметок в «свидетельстве о приёмке и продаже», а также при незаполненном гарантийном талоне гарантийный ремонт не производится и претензии по качеству изделия не принимаются.

Машина (станок) предоставляется в ремонт в чистом виде, только в полной комплектации, включая рабочий и режущий инструмент. Заменяемые по гарантии детали переходят в собственность мастерской.

Гарантийные обязательства не распространяются на следующие случаи:

- отсутствие, повреждение или изменение заводского номера на машине (станке) или в гарантийном талоне, или их несоответствие;
- несоблюдение пользователем предписаний руководства по эксплуатации, ненадлежащее хранение и обслуживание, использование машины (станка) не по назначению;
- эксплуатация машины (станка) с признаками неисправности (повышенный шум, вибрация, неравномерное вращение, потеря мощности, снижение оборотов, сильное искрение, запах гари);
- механические повреждения (трещины, сколы, вмятины, деформации, повреждение кабелей и т.д.);
- повреждения, вызванные действием агрессивных сред и высоких температур или иных внешних факторов, таких как дождь, снег, повышенная влажность и др., например, коррозия металлических частей;
- повреждения, вызванные ненадлежащим уходом, сильным внутренним или внешним загрязнением, попаданием в машину (станок) инородных тел: например, песка, камней, материалов и веществ, не являющихся отходами, сопровождающими применение машины (станка) по назначению;
- повреждения и поломки вследствие эксплуатации машины (станка) без надлежащих средств пылеудаления, предписанных производителем в руководстве по эксплуатации;
- неисправности, возникшие вследствие перегрузки, повлекшие выход из строя сопряженных или последовательных деталей, например: ротора и статора, первичной обмотки трансформаторов, а также вследствие несоответствия параметров электросети напряжению, указанному в таблице номинальных параметров для данного изделия;
- неисправности, возникшие вследствие равномерного естественного износа упорных, трущихся, передаточных деталей и материалов;
- выход из строя (естественный износ) быстроизнашивающихся деталей и комплектующих (угольных щеток, приводных ремней и колес, резиновых уплотнений, сальников, смазки, направляющих роликов, защитных кожухов и т.д.), сменных приспособлений (пазовальных насадок, пилки, ножей, цепей, звездочек, пильных и отрезных дисков, пильных лент, сверл, элементов их крепления, патронов сверлильных, цанг, подошв шлифовальных и ленточных